

Dualtron Spider 2



UŽIVATELSKÝ MANUÁL

Představení značky

Značka „DUALTRON“ je celosvětově známá značka elektrických koloběžek, kterou navrhla společnost Minimotors Co.LTD. "DUALTRON" je průlomový produkt, který kombinuje první systém duálního pohonu na světě a novou technologii pryžového odpružení (patentováno).

Je to luxusní značka, která exportuje do více než 30 zemí.

Přečtěte si prosím pozorně návod k použití.

Nepoužívejte koloběžku, dokud neporozumíte jejím funkcím.

Nepůjčujte koloběžku nikomu, kdo neví, jak koloběžku obsluhovat.

*Poprvé by jej měl uživatel kvůli bezpečnosti používat se sníženou rychlostí.

Obsah

Bezpečnostní pokyny a omezení	3
Struktura produktu	6
Popis jednotlivých částí	8
Použití	10
Funkce a použití dálkového ovladače	10
Použití ovládacího panelu	13
Použití nabíječky	17
Bezpečnostní opatření lithiové baterii	19
Bezpečnostní pokyny před jízdou	20
Údržba	22
Specifikace produktu	24

Tato příručka obsahuje důležité informace, které vám pomohou používat Vaši koloběžku bezpečněji.

Pro bezpečnější použití najdete v návodu označení jako „Nebezpečí“, „Pozor“ a „Výstraha“ v závislosti na stupni nebezpečí.

Nebezpečí:

Označuje nebezpečnou situaci, která by mohla být důsledkem vážného zranění.

Varování:

Označuje potenciálně nebezpečnou situaci, která by mohla mít za následek lehké zranění.

Upozornění:

Označuje potenciálně nebezpečnou situaci, která by mohla mít za následek vážné zranění.

Bezpečnostní pokyny a omezení

- I když je koloběžka v záruční době, můžete nést odpovědnost za jakoukoli nehodu způsobenou některou z následujících příčin.



1. Pozor na vodu!

Tato koloběžka a její součásti nejsou vodotěsné. Nedovolte, aby se voda dostala do koloběžky a do jiných součástí.

* Nikdy jej nepoužívejte, pokud je vozovka mokrá kvůli dešti, sněhu, kroupám.

* Pokud myjete nebo stříkáte vodu na elektrická zařízení, může to způsobit poruchu nebo požár.



2. Pozor na skládací a otáčející se díly!

Pokud se části těla, jako je prst nebo vlasy, zachytí do rotujících nebo skládacích částí výrobku, může to vést k těžkým zraněním. Prosím buďte opatrní.



3. Žádné akrobacie

Kaskadérské kousky, skákání a jízda po zadním kole, jsou zakázány, protože mohou mít velký dopad na produkt a mohou to být příčinou poruch a nehod.



4. Zákaz jízdy ve dvou

Tato koloběžka je určena pouze pro jednu dospělou osobu, takže dětem, kojencům nebo dvěma osobám je jízda zakázána.



5. Neopravovat

Neopravujte ani jakkoliv neopravujte elektrické části (baterie, ovladač nebo motorový systém).



6. Dodržujte místní zákony

Bez licence, jízda v opilosti a převoz nákladu na koloběžce je zakázán.

Dodržujte prosím zákon o silničním provozu a související zákony a předpisy podle místa použití.

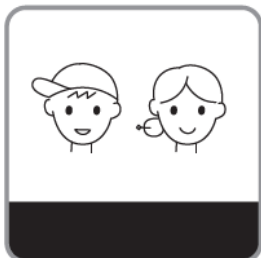

7. Začátečnickům a seniorům se doporučuje jízda při nízké rychlosti

Začátečníci, kteří nejsou zvyklí koloběžku používat, senioři a další, by se měli vyhnout jízdě ve vysoké rychlosti a doporučuje se jízdu nízkou rychlostí. Kromě toho prosím pro trénink využijte, bezpečné volné prostranství.

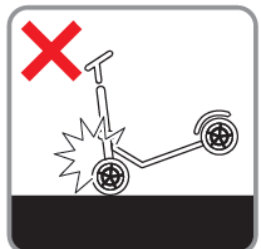

8. Nebrzděte náhle přední brzdou

Pokud hrozí pád nebo nabourání, mělo by být náhlé zpomalení provedeno bezpečně. Nikdy se nesnažte brzdit nohama.



9. Nepřidávejte plyn z kopce

Při sjezdu zpomalte, protože pokud před kopcem přidáte plyn, budete muset z kopce brzdit a zbytečně se budou brzdové destičky a brzdny kotouč zahřívat a opotřebovávat. Používejte brzdy správně a předem si rozvrhněte brzdnu sílu, abyste snížili teplotu kotoučů.



10. Nejezděte po strmých svazích

Příjemná stoupavost je u každé koloběžky jiná. Silnice s nadměrným stoupáním přesahující specifikaci, mohou způsobit poškození koloběžky (dílů) kvůli přetížení, nadproudu nebo výpadku nízkého napětí, což může způsobit poruchu koloběžky.



11. Bezpečnostní upozornění při manipulaci s koloběžkou

Pokud koloběžku zvedáte, držte ji pouze za řídítka a desku, existuje možnost, že se koloběžka může poškodit v důsledku deformace skládací části vlivem zatížení nebo pohybu. Při zvedání koloběžky se ujistěte, že ji držíte jednou rukou za desku (podnožku) a druhou rukou držíte řídítka, abyste si nezranili záda nebo kolena.



12. Ujistěte se, že nosíte bezpečnostní vybavení

Pro bezpečnost cestujících nezapomeňte nosit celou obličejovou přilbu a další ochranné pomůcky (koleno, loket, ruka, horní část těla), nenoste boty, jako jsou pantofle a vysoké podpatky, které mohou narušují řízení.



Pozor!

Minimálně jednou za měsíc namažte všechny rotující, otočné a pohyblivé části vaší koloběžky, v opačném případě, může dojít ke zadření třecích ploch součástek.

V tomto okamžiku zaniká nárok na **záruční opravu** vaší koloběžky!

Bezpečnostní opatření před jízdou

1. V každém případě je třeba se vyhnout jízdě v noci, nezapomeňte nosit ochranné pomůcky jako je přilba a chrániče (kolena, lokty, ruce, horní část těla atd.)
2. Vyberte si režim, který vám vyhovuje. Abyste zvládli náhlou a rychlou situaci, cvičte zpomalení, abyste vůbec stisknuli brzdu včas.
3. Při zatáčení doleva/doprava zpomalte, abyste se vyhnuli nebezpečí převrácení nebo uklouznutí. A poté pomalu bezpečně zatočte.
4. Chcete-li se vrátit zpět (zacouvat), je bezpečné po zastavení z koloběžky sestoupíte a až poté pokračovat v pohybu zpět.
5. Je zakázáno používat koloběžku na kluzkém povrchu, přeplněném místě, strmém svahu, vozovkách s nebezpečím nehody, nerovné vozovce.
6. Při přecházení přes přechodu pro chodce, sestupte z koloběžky z důvodu bezpečnosti chodců.
7. Neohrožujte žádné jiné dopravní prostředky jízdní kola, auta, motocykly, chodce, zvířata, atd....
8. Pokud přejíždíte zpomalovací hrboly (retardéry) a překážky, určitě si zpomalte.
9. Při zpomalování nebo brzdění, v žádném případě nezastavujte nohou, ale použijte brzdové páčky.
10. Dávejte pozor, hrozí nebezpečí popálení teplem ze zahřátého motoru a brzd (zejména kotoučového rotoru).
11. Je zakázáno řídit koloběžkou pouze za pomoci jedné ruky.
12. Nejezděte, pokud je stojan dole.

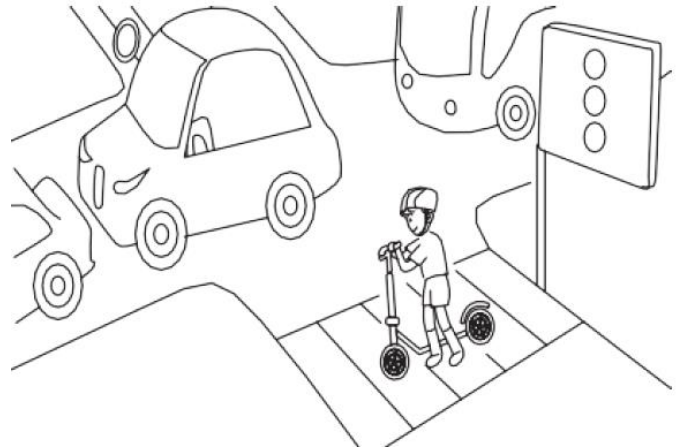

Struktura produktu

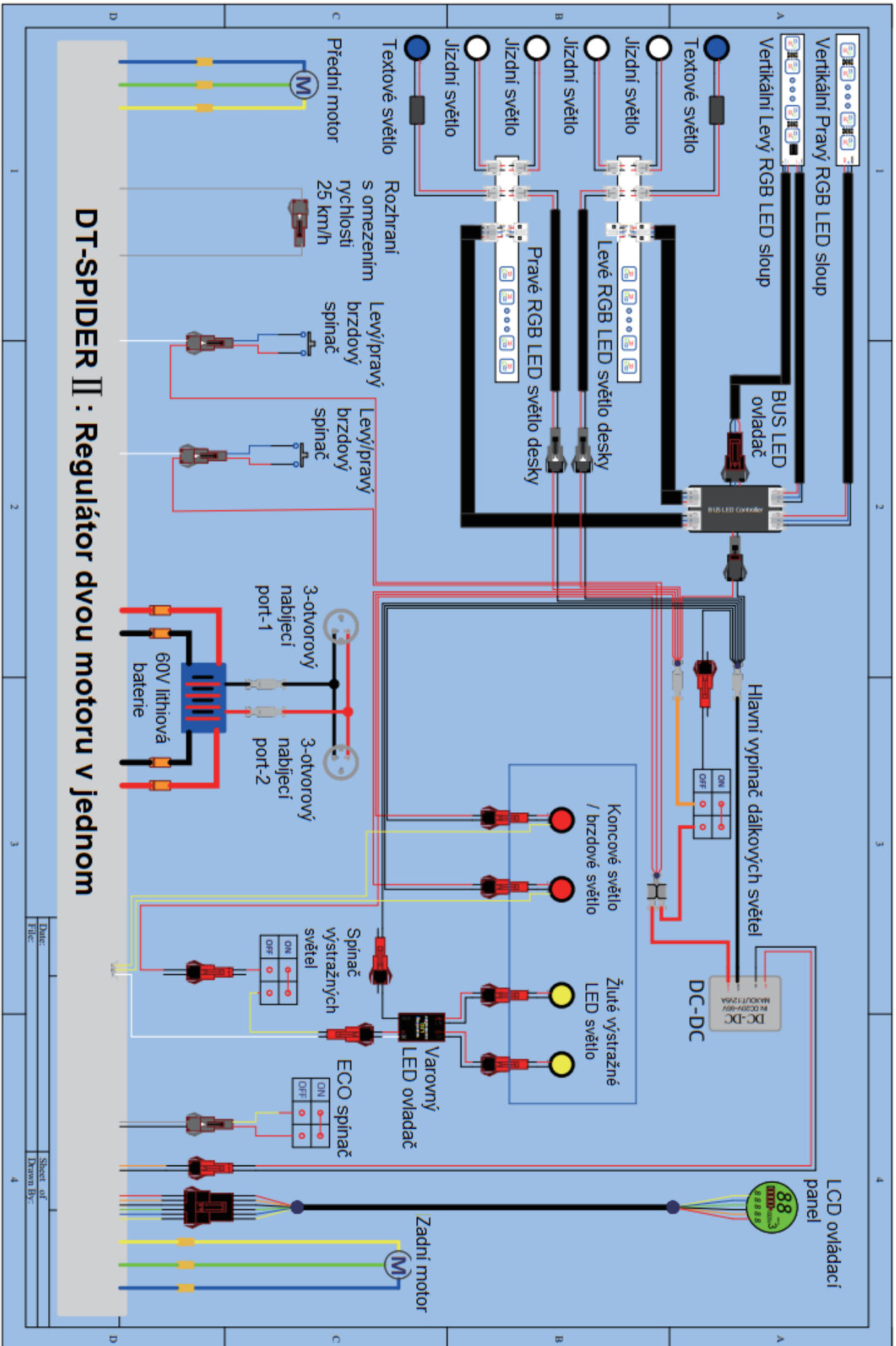

Rozměry koloběžky



* V závislosti na metodě měření mohou nastat malé odchylky.

Popis jednotlivých částí

Řídítka



Koloběžka



Obsah balení



Kontrola obsahu uvnitř krabice

Nahoře: Výchozí nabíječka baterií (2 A), Základní nástroje, Uživatelský manuál, Dálkové ovládání

Spodní část: Tělo (včetně lithiové baterie)



Vybalení koloběžky

Při vybalování z krabice, nejprve uchopte představec řídicích (vidlice) a poté pomalu oběma rukama zvedněte desku (podnožku) koloběžky, dejte si pozor, abyste nepoškodili skládací část.

Dávejte pozor, ať se vám při vytahování z krabice nepovolí upevňovací spona sklopné části, mohlo by dojít k vašemu poranění nebo zranění.

Proto je při vytahování z krabice nutné nejprve zvedat představec a až poté desku koloběžky.



Uložte si sériové číslo vaší koloběžky

Sériové číslo lze použít ke kontrole informací jako např. datum nákupu, záruční dobu atd...

Informace o produktu lze zkontrolovat i v případě ztráty nebo odcizení koloběžky. (Může se lišit v závislosti na pobočkách)

Montáž ovládacího panelu a brzdy



- Nastavte ovládací panel do správné polohy a utáhněte upevňovací šrouby
- Nastavte polohu brzdy a utáhněte upevňovací šrouby 5 mm šestihranným klíčem.

Použití

1. Složení / rozložení koloběžky



2. Zvedněte sloupek rukojeti (Řídící trubka)

Uvolněte zajišťovací páčku, zvedněte objímku nahoru, zvedněte sloupek rukojeti a poté spusťte uzamykací objímku dolů.

3. Zajištění skládacích dílů

Správným utažením dokončovacího šroubu zajistíte páčku tak, aby zajišťovací objímka bylo pevně upevněna v libovolném směru, a během používání zkontrolujte, zda není uvolněná.

2. Funkce a nastavení dálkového ovládání

Infračervené dálkové ovládání, při přepínání musíte namířit na spodní část lišty.

Jas, rychlost změny a počet svítících částí

Vícebarevný světelný režim u vybrané části

Různé režimy nastavení světel



Vzdálený přijímač



Světa budou ovládána pouze tehdy, když na toto místo namíříte dálkovým ovladačem.

TIP

Jas/rychlost a počet ovládacích bloků žárovek:

Pokud je zapnuté jednobarevné světlo nebo celé bílé světlo, ↑ jasnější/ ↓ tmavší; když svítí vícebarevné světlo, ↑ světlo se rychle posouvá / ↓ světlo se pomalu posouvá. Pokud stisknete tlačítko „IC Set“, můžete si vybrat, kolik diod a které budou svítit. Opětovným stisknutím tlačítka „IC Set“ nastavení ukončíte.

Vícebarevný světelný režim:

„C3“, 3 barvy svítí společně; „C7“, 7 barev svítí společně; „C16“, 16 barev svítí společně, „CS“, jednobarevné světlo.

3. Jak začít

Krok 1. Zapnutí ovládacího panelu

Po zapnutí koloběžky můžete zahájit jízdu zapnutím napájení LCD ovládacího panelu. Po skončení jízdy vypněte LCD panel.



* Napájení ovládacího panelu se automaticky vypne po několika minutách nečinnosti. V tuto chvíli se vypnou také LED světla, při opětovném zapnutí tlačítkem vypněte LED světla a po použití vypněte hlavní vypínač.

Krok 2. Nastavení správných parametrů

Stiskněte  pro výběr správného převodového stupně. Můžete také nastavit režim startu, tempomat, elektronickou brzdu a funkci ABS.

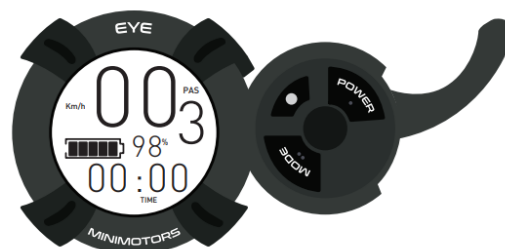

Tip:

Před zapnutím koloběžky zapněte napájení s vypnutou LED světly.

Krok 3. Postoj pro řízení

Po složení stojánu si najděte stabilní polohu na nožní desce koloběžky a poté pohodlně uchopte řídítka.

Zadní opěrka nohou
(ovladač uvnitř)

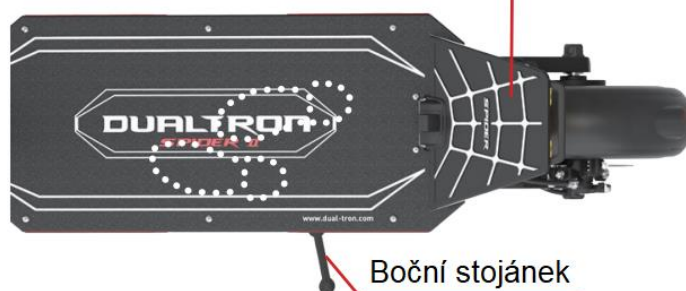

Boční stojánek

Krok 4. Zrychlení a zpomalení

Zrychlení lze provést pomocí plynu na přístrojové desce za jízdy a zpomalení nebo zastavení lze provést přidržením brzd na rukojeti.



Před jízdou nezapomeňte zkontrolovat sklopnou část, rukojeť a část kde je upevněna hlavní sklopná část koloběžky. Zkontrolujte polohu upevňovací objímky, stav zajišťovacích páček a stav upevnění skládací části.

Upozornění na poruchu škrticí klapky

Bez ohledu na to, zda je škrticí klapka ovládána nebo ne, může snímač motoru pokračovat v činnosti a způsobovat poruchy, jako je náhlá akcelerace.

V takovém případě operaci zrušíte přidržením brzdové páčky. Tento jev může být způsoben korozí škrticí klapky, odpojením magnetu, ulomenými páčkami a zlomením pružiny.

4. Zastavení

Krok 1: Použití zadní brzdy

Při přibrzdování za jízdy, nezapomeňte nejprve použít zadní brzdu pro zpomalení. Pro bezpečné zastavení je nutné nacvičit zpomalení zadní brzdou.

Krok 2: Použití přední brzdy

K hladkému a bezpečnému zastavení po zpomalení zadní brzdou vždy používejte páčky přední a zadní brzdy společně.



Krok 3 Volba jízdního režimu



Krok 4 Zpomalení a brzdění pomocí elektrické brzdy

Mezi podrobnými funkcemi LCD panelu si před jízdou nastavte použití a sílu elektronické brzdy. Pokud zatáhnete za brzdovou páčku, elektronická brzda bude spolupracovat na zvýšení brzdné síly.

Zkontrolujte bezpečné brzdění

- Pro bezpečné brzdění zkontrolujte před a po jízdě, zda není poškozená brzdová páčka a spojení třmenu kotouče (poškození drátu, vnější přetržení atd.), zkontrolujte opotřebení brzdy a uvolnění vnitřního jádra brzdy (vnitřní drát). V případě hydraulických brzd je také nutné zkontrolovat únik nebo nedostatek oleje a vždy zkontrolovat, zda je brzdná síla dostatečná.
- Kvůli různým faktorům, jako je stav povrchu vozovky a rychlost, nemusí být možné okamžitě zastavit při použití brzdy. Funkce elektronické brzdy a ABS jsou pomocné funkce pro další zvýšení brzdné síly a využití. Uživatel by měl porozumět funkcím a očekávat načasování při použití této funkce.

Rozložení koloběžky pro přepravu



1. Sklopte řídítka a trubku řízení

Po složení řídítek odklopte a odšroubujte zajišťovací páčky a položte trubku řízení dolů.

2. Upevnění skládací části

Pokud je trubka řízení složená, je fixována pomocí uzamykací objímky a zajišťovací páčky, poté připevněte řídítka pomocí skládacího zajišťovacího mechanismu.

Použití ovládacího panelu

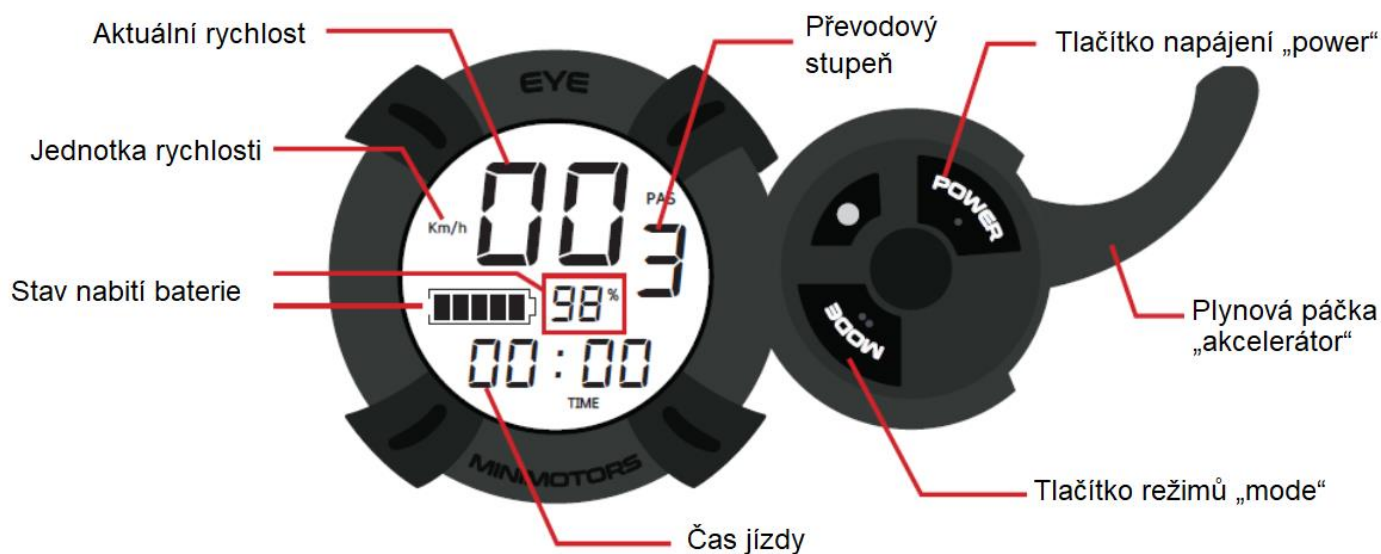

1) Nastavení rychlostního stupně – Lze upravit  tlačítkem

Pokud je LCD panel zapnutý, stiskněte  pro nastavení rychlostního stupně.

- *Bliká 3x za 10 sekund, pokud zbývající kapacita baterie 10%.*

- *Bliká nepřetržitě, když je zbývající kapacita baterie 0 %*

2) Funkce a nastavení – Lze upravit pomocí tlačítka 



MODE	Režim
TRIP	Aktuální ujetá vzdálenost (zmáčknutím a podržením tlačítka „mode“ vyresetujete na hodnotu 0)
ODO	Celkový nájezd koloběžky
CHA	Nepoužívat
VOL	Proudové napětí
TIME	Ujetý čas

3) Podrobná funkce ovládacího panelu

Režim nastavení můžete změnit zapnutím

napájení panelu a stisknutím  na 2~3 sekundy.

V režimu nastavení jedním stisknutím  změníte hodnotu nastavení.

* Pokud změníte výchozí hodnoty nastavení **P0 (11), P1 (72), P2 (15), P3 (0)**, koloběžka nemusí správně fungovat.

Režim nastavení



Nastavené hodnoty

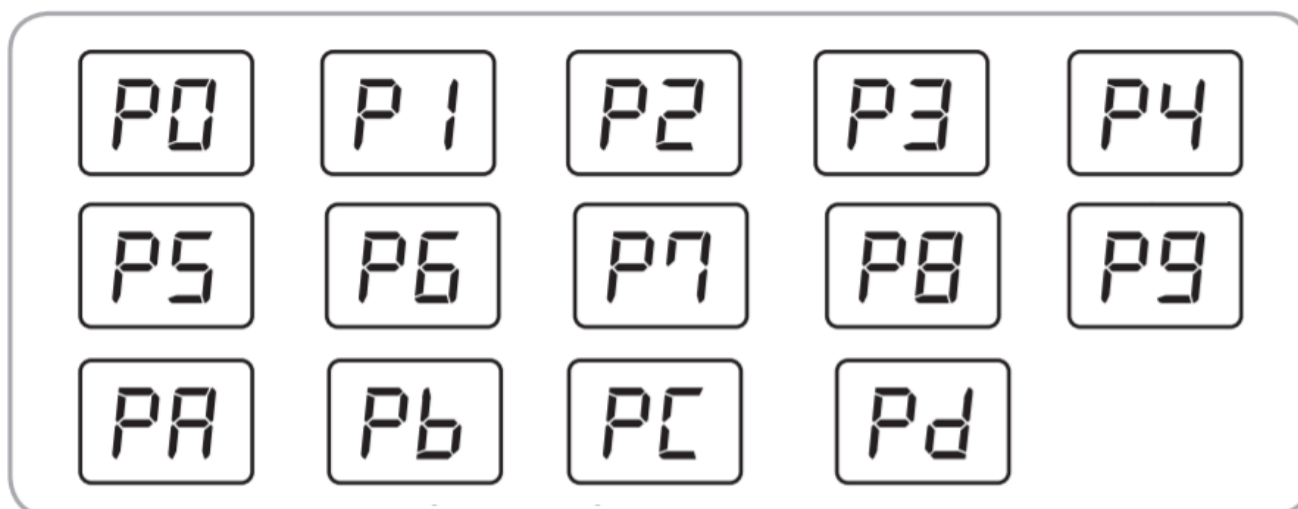

P0	NEMĚNIT výchozí hodnotu 10
P1	NEMĚNIT výchozí hodnotu 60
P2	NEMĚNIT výchozí hodnotu 15
P3	NEMĚNIT výchozí hodnotu 0
P4	Nastavení jednotek 0 (km/h), 1 (mp/h)
P5	Startování 0 (rychlé), 1 (kickstart – bez rozpočívání koloběžky se motory neroztočí)
P6	Tempomat 0 (vypnutý), 1 (zapnutý)
P7	Pomalý start, šetření baterie 0 (rychlý start) ~ 5 (pomalý start)
P8	Nastavení výkonu motoru (5–100 %)
P9	Úspora baterie 1 (max úspora) - 3 (bez úspory)
PA	Síla elektrické brzdy 0 (vypnuto) - 5 (maximální síla)
Pb	Nastavení podsvícení LCD 0 (vypnuto) ~ 5 (nejvyšší)
PC	Automatické nastavení času vypnutí 1 ~ 30 minut
Pd	Nastavení ABS 0 (OFF), 1 (ON)

4) Tempomatu (automatická jízda)

Funkce tempomatu umožňuje automaticky udržovat rychlost jízdy.

Výhodou je možnost snížit únavu při jízdě na dlouhé vzdálenosti a zvýšit dojezd ujetých kilometrů díky jízdě konstantní rychlostí.

1. Spuštění funkce tempomatu

Vyberte v nastavení „P6“ a nastavte hodnotu na **1** Poté při jízdě udržujte pár sekund konstantní, neměnicí se rychlost a tempomat se automaticky zapne.

2. Konec funkce tempomatu

Přidržením brzdy se funkce tempomat vypne



Opatření při používání funkce tempomatu

V případě funkce tempomatu jedte prosím v poloze, kde je možné brzdu použít okamžitě, aby byla funkce tempomatu zrušena a aby bylo možné při brzdění během jízdy zastavit.

5) Nastavení elektronické brzdy



- Bezpečnostní opatření při používání elektronické brzdy – ihned po úplném nabití baterie, elektronická brzda nefunguje. Po částečném vybití baterie bude elektronická brzda fungovat normálně.

6) Průvodce nastavením funkce ABS.



(1) Funkce ABS ZAPNUTA

Nastavte **Pd** na ovládacím panelu na hodnotu **1**.

(2) Funkce ABS je vypnuta

Nastavte **Pd** na ovládacím panelu na hodnotu **0**

*** Pd – Když je funkce ABS zapnutá, PA – funkce elektronické brzdy je zrušena.**

- ABS je zkratka protiblokovacího brzdového systému. Používá se princip, že maximální statická třecí síla je větší než kinetické tření, takže brzdná vzdálenost (vzdálenost od brždění k zastavení) je kratší než u normální brzdy. Má to tu výhodu, že vozidlo neklouže, když se kolo částečně otáčí. Je to brzdový asistenční systém, který dovolí bezpečněji zastavit bez zablokování a skluzu kol.
- Opatření při používání funkce ABS – ABS má výhodu v tom, že dokáže zastavit v co nejkratší brzdě dráze. Avšak díky principu opakovaného přidržování a uvolňování brzdy několikrát za sekundu dochází v motoru a těle k mnoha vibracím. Opakované vibrace tímto způsobené mohou mít vliv na uvolnění upevňovacích šroubů motoru, ráfku, upevňovacích částí a těla.

Diagnostika prostřednictvím ovládacího panelu



Typ poruchy	Chyba	Řešení
2	Chyba systému	* Pokud se objeví informace o chybě, okamžitě zastavte, přestaňte koloběžku používat a obraťte se na vašeho prodejce. V opačném případě může dojít k poškození koloběžky nebo vašemu nebezpečí.
4	Chyba motoru	
5	Chyba akcelérátoru	
6	Chyba ovladače	
7 8 9	Žádná	

Číslo 1 se zobrazí, pokud je funkce tempomatu spuštěna v konstantní rychlost. Číslo 3 se zobrazí, jen při použití brzdové páčky. (Když kontrolka svítí, plynový pedál nefunguje.)

Použití nabíječky

Základní způsob nabíjení

- Otevřete krytku nabíjecího portu, připojte jej ke konektoru nabíječky a druhý konec nabíječky zapojte do zásuvky.
 - Indikátor stavu nabíjení
 - Před jízdou se ujistěte, že jste pevně uzavřeli krytku nabíjecího portu.
 - Při připojování konektoru k nabíjecímu portu dochází vlivem napětí, proto může dojít k zajiskření, ale to je naprosto normální jev.
- (Červená) Nabíjení
 - (Zelená) Nabíjení dokončeno

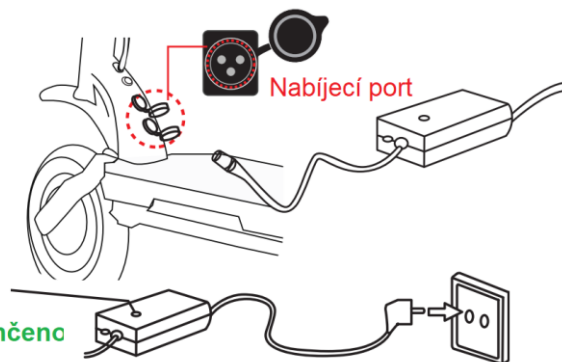



1. Výrobci a prodejci nenesou odpovědnost za jakékoli problémy vzniklé při demontáži, úpravě nebo při použití jiných nabíječek.



2. Nabíječku je zakázáno používat na místech vystavené vysoké vlhkosti, teple, hořlavým materiálům, v uzavřených prostorech nebo tam, kde není ventilace jako je např. auto.



3. Nabíječka není vodotěsná, proto si dejte pozor, abyste zabránili vniknutí vlhkosti do nabíječky.



4. Zabraňte dětem a domácím mazlíčkům kontakt s nabíječkou, protože v opačném případě může dojít k úrazu elektrickým proudem.



5. Pokud se kontrolka (indikátor) nabíječky nerozsvítí, nebo dojde k pádu nabíječky, k poškození kabelu nabíječky, okamžitě přestaňte nabíječku používat a kontaktujte servisní středisko.

6. Pokud nemáte nabíječku pod kontrolou, nebo opouštíte místo nabíjení, nabíječku vypojte ze zásuvky
7. Používejte pouze originální nabíječku.
8. Nevkládejte vodiče do nabíjecího portu.
9. Po odpojení nabíječky se asi 10 sekund nedotýkejte zástrčky, hrozí nebezpečí úrazu elektrickým proudem.
10. Během nabíjení nepoužívejte koloběžku.
11. Nabíjecí svorky by měly být během nabíjení pevně zasunuty a neměly by být používány, pokud jsou svorky zkorodované nebo poškozené.
12. Při odpojování nabíječky od koloběžky je bezpečné pevně držet koloběžku, aby nedošlo k vytržení kabelu nebo napájecího portu.



Pozor

***Zkrat:** Buďte opatrní, abyste nezkratovali baterii, protože zkratování baterie je velmi nebezpečný a může dojít k poškození baterie.

***Nadproud:** Baterie této koloběžky je navržena tak, aby se automaticky vypnulo napájení a byla chráněna, pokud je nadproud vyšší než 100 A.

***Nízké napětí:** Baterie této koloběžky je navržena tak, aby se automaticky vypnulo napájení a byla chráněna, pokud napětí klesne pod 48 V.
Nepoužívejte koloběžku ve stavu nízkého napětí.

Bezpečnostní opatření lithiové baterii

- 1) Lithiové baterie by měly být chráněny před přímým stykem s dětmi a domácími zvířaty.
- 2) Výkon
 - a) Lithiová baterie je ovlivněna vnější teplotou. V zimě, kdy je teplota nízká, výkon baterie se dočasně zhorší a počet najetých kilometrů a výkon se sníží.
 - b) Lithiová baterie se vyznačuje tím, že se při nabíjení snižuje výkon vybíjení o více než 15 %. Pokud se po 300stém cyklu doba používání zkrátí (dojezd koloběžky se sníží) z důvodu dlouhého používání, je třeba baterii vyměnit.
- 3) Nabíjení
 - a) lithiové baterie by měla být používána pouze s originální nabíječkou dodávanou od výrobce. Jakékoli problémy způsobené používáním baterie vyrobené výrobcem, smíšeným použitím, popř použití nabíječky nejsou kryty výrobcem.
 - b) Nabíjení lithiové baterie neoriginální nabíječkou může způsobit poruchu nebo požár.
 - c) Lithiová baterie by měla být nabíjena na dobře větraném, suchém místě a kolem nabíječky by neměl být žádný hořlavý materiál.
 - d) Lithiová baterie by se měla nabíjet při 0 ~ 45 °C a vybíjet při teplotě -10 ~ 60 °C. Nabíjení nebo vybíjení při teplotách mimo tento rozsah, může způsobit poruchu, požár nebo výbuch.
 - e) V případě přechodu ze studeného venkovního prostředí do teplého interiéru, začněte baterii nabíjet až po 1 ~ 2 hodinách. Zabrání to kondenzaci uvnitř produktu v důsledku teplotního rozdílu.
- 4) Skladování
 - a) Lithiové baterie by měly být chráněny před sněhem, deštěm a přímým slunečním zářením. Neskladujte je ani nenabíjejte v horká místnost. Vyberte suché místo a skladujte při pokojové teplotě (10 ~ 20 °C).
 - b) Při skladování po dobu delší než 3 měsíce, nabijte baterii na 70 ~ 80 % (neskladujte plně nabitou). Nedojde ke snížení kapacity baterie.
- 5) Problémy a poruchy baterie
 - a) Lithiovou baterii byste měli okamžitě přestat používat., pokud zpozorujete poškození nebo vytečení kapaliny, kyselý zápach, deformací vzhledu atd. Při jakémkoli poškození, kontaktujte technickou podporu a poprodejní servis.
 - b) Pokud je u produktu s lithiovou baterií zjištěno přehřátí, kouř nebo vznícení, okamžitě zastavte nabíjení a používání, přemístěte produkt co nejdříve ven a poté použijte hasicí přístroj k uhašení.
 - c) Lithiová baterie má velmi vysokou hustotu energie, pokud baterii nabíjíte dlouhou dobu, může dojít ke zkratu, vytečení atd.



6) Nesprávné použití

Pokud dojde ke zkratování lithiové baterie, změně polaritě nebo k pádu baterie, může dojít k poruše nebo požáru. Domníváte-li se, že došlo k poškození baterie, měli byste ji přestat nabíjet a používat.

7) Zabraňte kontaktu s vodou

Zabraňte kontaktu baterie s vodou. V opačném případě hrozí nebezpečí požáru nebo úrazu elektrickým proudem.

8) Likvidace

Při likvidaci můžete lithiové baterie bezplatně odevzdávat k likvidaci a recyklaci na mnoha místech, která jsou označena jako místa zpětného odběru. Nebo je můžete odevzdat vašemu prodejci.



Demontáž baterie je zakázána

Na demontáž, úpravy a opravy baterie se nevztahuje záruka.

Bezpečnostní pokyny před jízdou

1. Zkontrolujte plyn a řídítka

- Použijte páku akcelérátoru asi 2, až 3krát a zkontrolujte, zda se páčka vrací do výchozí polohy.
- Dávejte pozor, nepřiměřené mačkání a manipulaci páčky plynu mohou způsobit poruchu kvůli poškození vnitřních součástí.
- Zkontrolujte stav upevnění a vůli zajišťovacích páček na rukojeti



2. Zkontrolujte brzdou a lanko

Zkontrolujte brzdou sílu, zda je dostatečná pro kontrolu provozního stavu.

- Pokud je brzdou síla výrazně snížena.
Zkontrolujte, zda není opotřebená brzdová destička, zda není uvolněné lanko, zda lanko není poškozené nebo zda nedochází k úniku kapaliny v případě hydraulických brzd.
- Pokud během provozu zaznamenáte neobvyklý pocit nebo hluk, zkontrolujte, zda nedošlo k poškození, opotřebení a deformaci vnitřního drátu brzdového lanka.
- Zkontrolujte, zda nejsou uvolněné šrouby, matice částí upevnění brzdou a zda není kotouč zdeformovaný nebo poškozený.



3. Zkontrolujte tlak v pneumatikách

- Zkontrolujte opotřebení přední a zadní pneumatiky a zkontrolujte správný tlak vzduchu v pneumatice (3,1 až 3,4 baru). Pokud je nedostatečný tlak v pneumatikách, zvyšuje se možnost propíchnutí.
- Je nutné posoudit dobu od poslední výměny pneumatik. Pneumatiku vyměňte, pokud je poškozená nebo nerovnoměrně opotřebená



4. Zkontrolujte dotažení skládacích dílů a částí řídicích a šroubů ramen

- Ujistěte se, že šrouby a matice všech částí koloběžky jsou pevné a bez vůle. Zkontrolujte stav upevnění a vůli sklopných a upevňovacích částí. a vůle se také upraví



Zkontrolujte vůli v řídítkách

- Lze ji nastavit pomocí jazýčkového šroubu (na ocelovém úchytu řídicích v zalamovací části). Pokud jej však vymezíte příliš tvrdě, může znít „praskání“. V tomto případě nastavte lépe ladící šroub, hluk zmizí a vůle se také upraví.



V těchto případech okamžitě zastavte jízdu a kontaktujte vašeho prodejce:

- Neobvyklé zahřívání motoru
- Chyba stavu brzdění
- Chybová hlášení na ovládacím panelu
- Vzniká abnormální hluk
- Kouř z produktu, vznícení, kyselý zápach



Údržba

Elektrické výrobky mohou být poškozeny různými faktory. Životnost každé části se liší v závislosti na jízdách návycích a prostředí řízení. Díly, které přesahují životnost, mohou způsobit nehodu.

Zkontrolujte a popřípadě vyměňte spotřební díly

- Součásti a části zavěšení výkyvného ramene, pneumatik, trubek, kol, ložisek, disků, brzdových destiček, kabelů a skládacích dílů, různých držáků a jiných spotřebních dílů vyžadujících pravidelnou kontrolu.



Cyklus výměny dílů		
DUALTRON SPIDER		
Č.	Název dílů	cyklus / km
1	Řídítka z uhlíkových vláken	1 ROK / 5 000
2	Skládací mechanismus	2 ROKY / 20 000
3	Řídící trubka	3 ROKY / 20 000
4	Uchytení řídítek	3 ROKY / 20 000
5	Zajišťovací páčka	2 ROKY / 10 000
6	Baterie	2 ROKY / 20 000
7	Další součásti podvozku	Pokud je poškozen nebo zdeformován

Kontrola vnějšího poškození

- Vyměňte součásti, které mohou být poškozeny vnějším řízením, jako je deformace součástí, praskliny způsobené zatížením a známky překročení očekávané životnosti.
- Pokud je produkt dlouhodobě vystaven silnému slunečnímu záření, může dojít ke změně zbarvení.
- V případě složitější a náročné jízdy, jako jsou skoky, dopady, kolize atd., při častých nebo dlouhých jízdách po špatné vozovce nebo při vysokém nájezdu, mohou být díly opotřebeny rychleji. Zkontrolujte a upravte harmonogram výměny součástí pro každý produkt z důvodu bezpečnosti.
- Doporučujeme, minimálně jednou za měsíc namazat všechny rotující, otočné a pohyblivé části vaší koloběžky, v opačném případě, může dojít ke zadření třecích ploch součástek.

V tomto okamžiku zaniká nárok na **záruční opravu** vaší koloběžky!

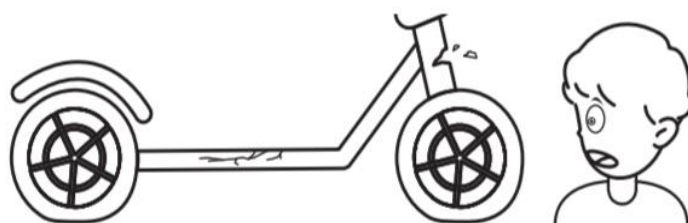

Důležité oznámení

- Kovové vibrace mohou nastat v důsledku vibrací motoru, vibrací brzdového kotouče a destičky během zátěžového úseku, který se během jízdy zrychluje. (Asi 15 ~ 30 km, různé pro každou koloběžku)
- Upozorňujeme, že po spuštění hrozí nebezpečí popálení vlivem tepla na motoru a straně brzdy (zejména kotoučového rotoru).
- Dávejte pozor, aby byly šrouby motoru, ráfku a hřídele motoru dotaženy kvůli funkci ABS.



Údržba podle vašeho usouzení

1. Seřízení brzd

Při používání brzd se brzdové destičky opotřebovávají a mezera mezi destičkami a brzdovým kotoučem se zvětšuje. Pokud brzdná síla klesne, pomocí 5 mm šestihranného klíče povolte šroub drátu brzdového ramena a poté zvedněte brzdové rameno nahoru, abyste upravili brzdovou sílu.



2. Příčiny a protipatření hluku kotoučových brzd

Metoda kotoučového brzdění využívá metodu kotoučové brzdy s mnoha elektrickými součástmi. Pokud však při držení kotoučové brzdy uslyšíte ostrý syčivý zvuk, částice prachu nebo písku na zemi se dostanou na povrch kotouče, což způsobí usazení cizích látek na brzdové destičky nebo povrch kotouče nebo ohnutí v důsledku tepla nebo vnějších vlivů. V tuto chvíli očistěte vnitřní povrch kotouče otáčením kol čistým suchým hadříkem nebo vyrovnaním ohnutých kotoučů.



Pokud nepomůže žádné z těchto výše uvedených opatření, navštivte prosím nejbližší pobočku. Kde provedou bezpečnostní kontrolu.

3. Variabilní nastavení zadního pryžového odpružení (patentováno)

Systém 5 druhů nastavitelného pryžového odpružení navržený společností Minimotors vám umožňuje upravit sílu odpružení výměnou pryžové kazety (5 druhů: měkký; středně měkký; střední; středně tvrdý; tvrdý).

1. Sundejte zadní blatník pomocí 3 mm imbusového klíče, povolte 12 mm (strana motoru), 12 mm (strana otočného ramene) matici a poté matici sundejte a sejměte zadní ramena z odpružení.
2. Nastavte vyměnitelnou pryžovou kartuši na požadovanou sílu zavěšení.

Výměna pryžové kazety (5 druhů):

- Uvolněte a vyjměte šrouby na krytech zavěšení pomocí 3 mm šestihranného klíče a poté kryt sundejte.
- Lehce povolte dva zapuštěné šestihranné šrouby na závěsném držáku (tlumí vibrace), šrouby nesundávejte.
- Nainstalujte požadovanou závěsnou kazetu do závěsného držáku a znovu smontujte.



Zabraňuje vibračním

3. Nainstalujte obě závěsná ramena a znovu je smontujte, šrouby zajistěte lepidlem.

SPECIFIKACE PRODUKTU

Specifikace	Spider 2		Poznámka
Motor	MAX 3984W BLDC HUB MOTOR		
Typ baterie	Li-Ion akumulátor		
Kapacita baterie	60V24ah(CN-21700)	60V30Ah(LG-21700)	LG 21700,M50T
Doba nabíjení (1,4A)	+13 hodin	+17 hodin	Při použití standardní nabíječky (1,75A)
Doba nabíjení (2,8A)	+6 hodin	+8 hodin	Při použití 2 standardních nabíječek (1,75A)
Doba nabíjení (6,4A)	+3 hodin	+3 hodin	Při použití 1 rychlé nabíječky (6,5A) standardní nabíječky

Maximální dojezd	85 km	105 km	75 kg zatížení, 25 km/h rovná silnice s nepřetržitou jízdou
Maximální rychlost	70-80 km/h		Vzdálenost může být ovlivněna hmotností jezdce, protivětrém (rychlostí větru), stavem a sklonem vozovky a pneumatikami.
Skládání	dvou dotykové dvojité skládání		Patent v řízení
Maximální povolené stoupání	Přibližně 43 % (23°)		Hmotnost, stav vozovky, stav baterie, teplota, toto vše může mít vliv na stoupání.
Maximální zatížení	120 Kg		
Hmotnost koloběžky	Přibližně 26,2 kg		
Celková velikost	1140 x 605 x 1240 mm		Délka x Šířka x Výška
Velikost po složení	1140 x 605 x 50 mm		Délka x Šířka x Výška
Ovládací panel	Jako výchozí je použit EYE ovládací panel. (Úroveň baterie, Čas, Zobrazení rychlosti a změna režimu.)		Tempomat/ Elektrická brzda / Funkce automatického vypnutí (3 minuty)
Světelný systém	Duální LED světlomet a zadní světlo, vestavěné brzdové světlo		DC převodník je vestavěn (12V 5A výstup)
Brzda	Přední a Zadní kotoučová brzda + ABS		
Odpružení	Gumové odpružení (přední) + vyměnitelné odpružení		Vyměnitelná kazeta pro zadní odpružení
Pneumatik	Pneumatika 10 x 2,25 duše		
Materiál	Rám a rukojeť: hliníková kovaná slitina, 6082-T6, Hřídel: SCM440, Kryty: Polypropylen		

- Specifikace mohou být změněny výrobcem bez upozornění za účelem zlepšení kvality a bezpečnosti pro uživatele.